

DAIMLER TRUCK

Space Cage

Struktur, die Zukunft in sich trägt: 75 % PCR Rezyklat, mehr Kreislauf, weniger CO₂

reECONIC

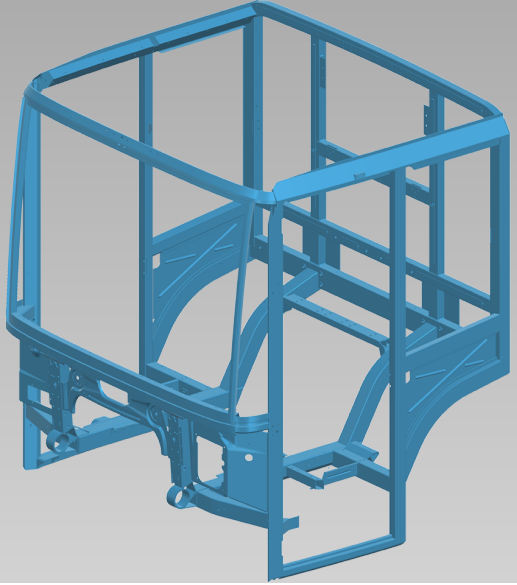

min. 75 %
Post Consumer
Aluminiumschrott

Stand Mai 2026

Details

- Rezykliertes Aluminium CIRCAL 75R
- Steigerung der PCR-Schrottanteils um 65 %
- Reduktion der CO₂-Emissionen um 85 % im Vergleich mit dem Durchschnitt für globales Primäraluminium
- Verstärkte Kreislaufwirtschaft von strukturellen Aluminiumbauteilen ohne Downcycling
- Gleiche Geometrien, Toleranzen und Fertigungsprozesse

Statements

„CIRCAL 75R nutzt echtes, rückverfolgbares Post-Consumer-Aluminium, keine massenbilanzierten oder zertifikatsbasierten Varianten.

Hydro verarbeitet Pre-Consumer-Schrott aus internen Prozessen und ergänzt diesen mit externen Pre- und Post-Consumer Schrott, unter anderem vom Partner TSR.“

Rohmaterial: TSR Group

„Die TSR Group bringt mit TSR136 einen hochwertigen Aluminium-Recyclingrohstoff aus einhundert Prozent Post-Consumer-Material ein, dessen konstant hohe Qualität den Einsatz in sicherheitsrelevanten Bauteilen ermöglicht. Damit dient TSR136 als Blaupause für industrielle Anwendungen mit recyceltem Aluminium und verdeutlicht das Potenzial für eine skalierbare Kreislaufwirtschaft.“

Rohmaterial – Halbzeug – Komponente: HYDRO

„Mit einer vollständig europäischen Wertschöpfungskette übernimmt Hydro alle Schritte von Schrotterfassung bis Weiterverarbeitung. Alle CIRCAL 75R-Produkte enthalten mindestens 75 % Post-Consumer-Schrott, unabhängig geprüft.“

Weitere Informationen zum Gesamtprojekt reECONIC →